

A1

MANAGEMENT AND MEETING TABLES



A1

Gabriel Teixidó



Gabriel Teixidó nació en 1947 en Barcelona. Formado en la Escuela de Artes Aplicadas y Oficios artísticos de Barcelona.

Con una trayectoria de casi 50 años, es un referente en el diseño nacional e internacional. Técnico, con un dominio industrial sin igual, con un lenguaje sustentado en la funcionalidad y simplicidad, sus diseños siempre han marinado con la filosofía bk.

Galardonado y reconocido innumerables veces, ha colaborado con prestigiosas firmas del sector.

A1 es sistema de equipamiento de oficina para diferentes áreas y niveles laborales, despachos, zonas comunes de trabajo individuales o en equipo. La colección A1 genera diferentes y diversos puestos de trabajo que permiten satisfacer las necesidades requeridas hoy en día en el mundo laboral: la creación de equipo.

GAMA

Compuesto por un extenso conjunto de componentes que ofrece soluciones funcionales para la oficina en general: planos rectangulares, ovalados, forma de tonel y circulares. Planos de reunión, áreas de dirección y operativo. Diez tipos de cajonera: rodantes, portantes o suspendida, mobiliario de clasificación y archivo.
Accesorios diversos: Elementos de electrificación, viga porta CPU, panel separador....

TAPAS

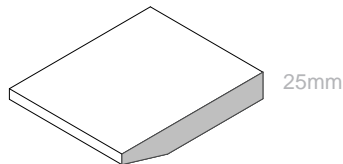

25mm

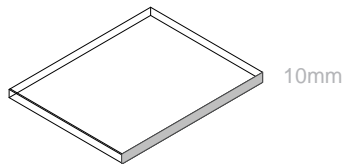

10mm

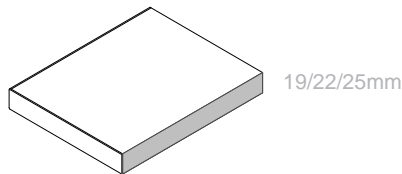

19/22/25mm

Maderas/Lacados: Tablero de fibras MDF alta densidad grueso 25mm canto biselado ala de avión o recto. Chapeado/prensado en madera natural 0,6mm de procedencia sostenible con certificado PEFC y FSC.

Barnizado: Poliuretano-acrílico aplicado a pistola 160g/m². Altas resistencias químico-mecánicas. Brillo 60° 4-6 % Mate. Posibilidad lacado alto brillo pulido.

Vidrio: transparente-incoloro templado de 10mm. de espesor, cantos matados rectos o pintado sobre cristal óptico.

Laminado: tablero media presión 19-22-25mm. Canteado recto PVC 2mm.

Ver acabados Gama Bkcontract

VIGA ESTRUCTURAL

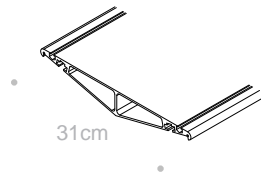

31cm

Aluminio extrusionado molde propio en perfil 600cm, ancho 31cm. Corte personalizado por mesa. Acabado: plata mate pulido brillo. Soportes viga tapa mesa: ABS y/o ZAMAK cromo mate (Tapa de vidrio).

PATA

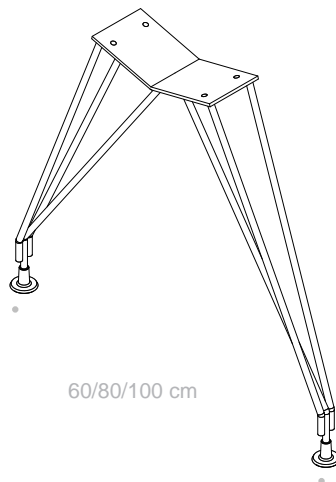

60/80/100 cm

Varilla metálica de 12mm, soldada en "V" sobre soporte integrado en viga mediante tuerca/contratuerca. Acabado cromado brillo y/o pintado epoxy. Pata ala 60cm, mesa 80cm, reunión 100cm, bench/reunión ancho importante 133cm. Base nivelación ABS blanco y negro 50mm diámetro.

SOPORTES TAPA



ABS acabado color negro
Para tapas en madera, lacados y laminados

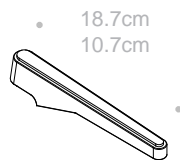
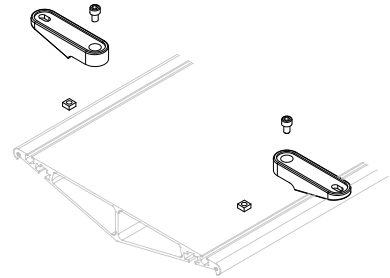

Inyección Zamak acabado plata mate con soporte en goma negra antideslizante.
Para tapas en vidrio.
Sujeción a viga estructural con tornillo y tuerca en inyección zamak M6

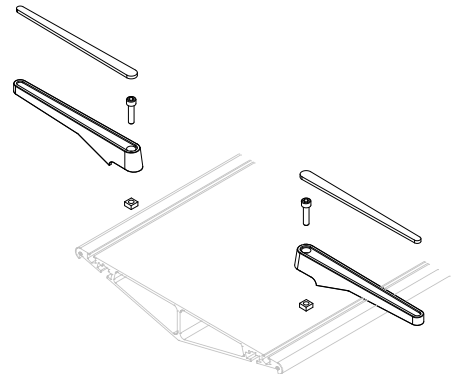

EMBELLECEDOR VIGA ESTRUCTURAL

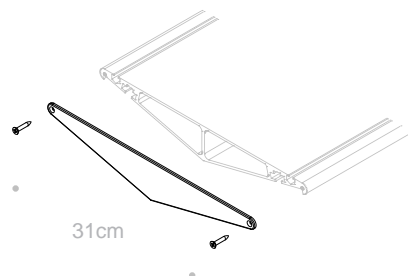

Embelledor viga estructural. Plancha metálica 5mm cortada a laser en forma de V.
Sujeción a viga con tornillos rosca chapa 3,5x20mm.
Acabados cromo brillo o pinturas epoxy gamma BK.

SOPORTE CAJONERA

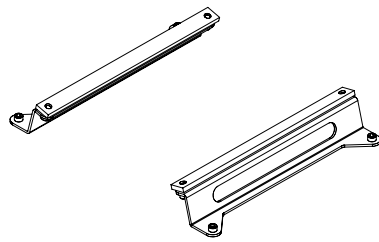

Soporte para cajoneras a viga.

Plancha metálica 3mm plegada. Sujeción a viga estructural con tornillo y tuerca en inyección zamak M6. Unión a cajonera con tornillo M6. Acabado cromo brillo

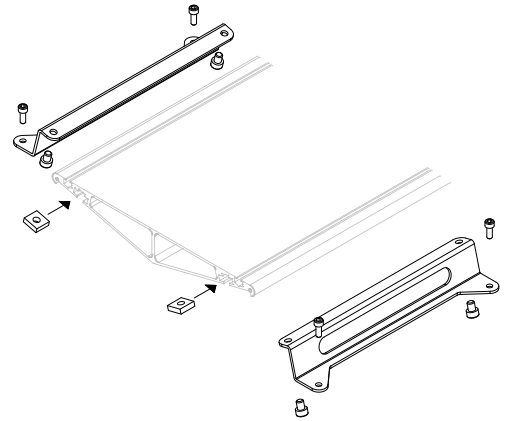

UNIÓN VIGA/VIGA

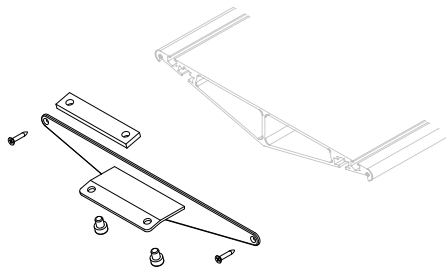

Soporte unión entre vigas

Plancha metálica 3mm plegada. Sujeción a viga estructural con tornillo y tuerca en inyección zamak M6. Acabado gris epoxy

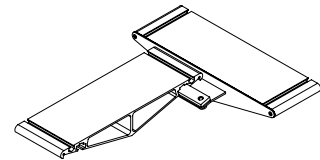

UNIÓN VIGA/PARED

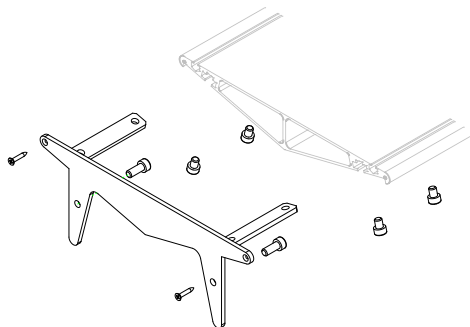

Soporte unión viga a pared.

Plancha metálica 3mm. Sujeción a viga estructural con tornillo y tuerca en inyección zamak M6. Sujeción a pared con tornillo spax y taco químico. Acabado gris epoxy

MEDIDAS

MESAS DIRECCION

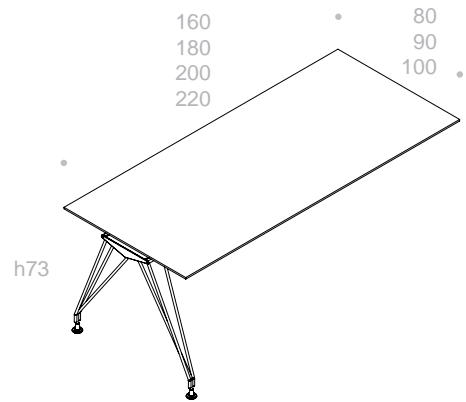
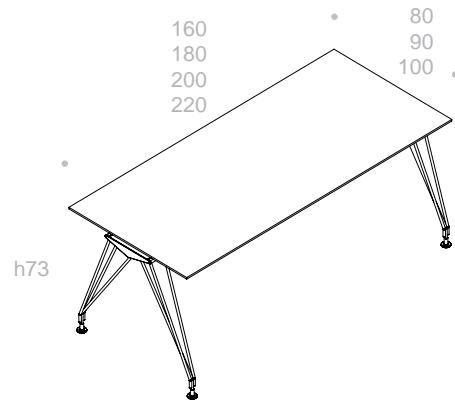

ALAS AUXILIARES

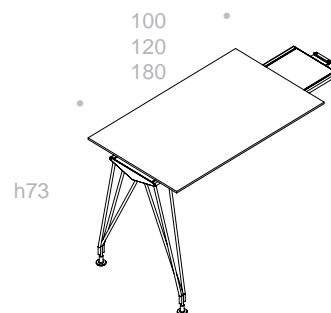
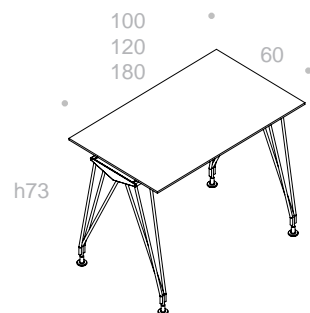

Opciones electrificación pag.11
Consultar otras medidas Dpto. Comercial

MEDIDAS

MESAS REUNION

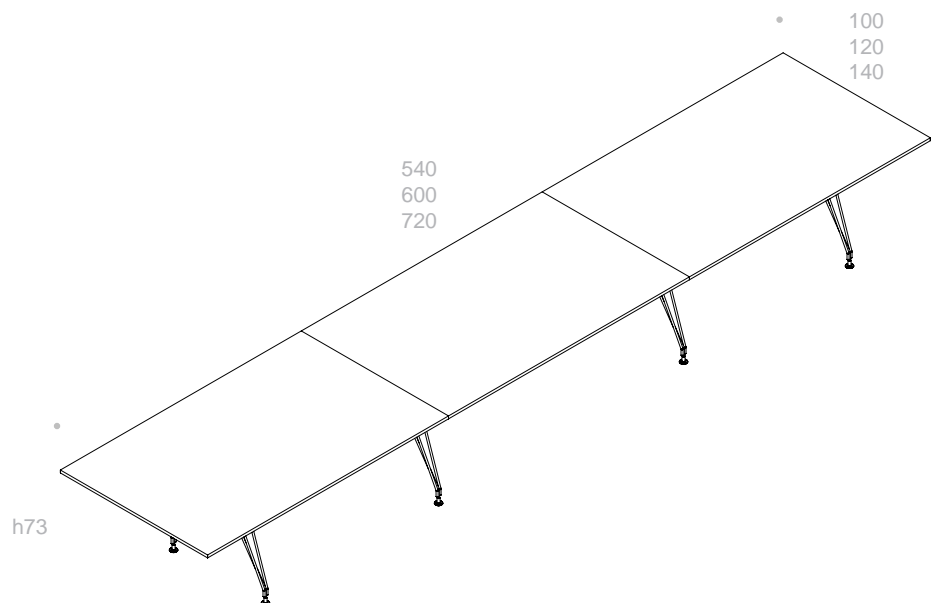
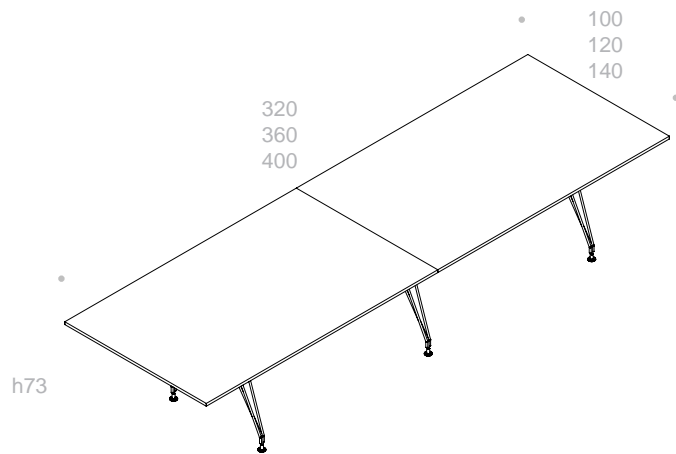
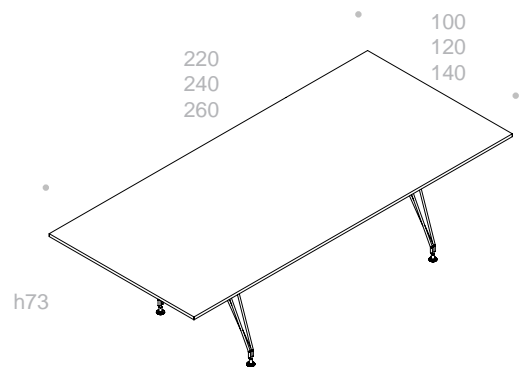

Opciones electrificación pag.11
Consultar otras medidas Dpto. Comercial

CAJONERAS

Envolvente: Tablero de fibras MDF alta densidad 22mm. Inglete matado con radio mínimo. Acabado: lacado mate colores gama bk.

Frentes: Tablero de fibras y acabado ídem envolvente. Tirador perimetral integrado en frente (tirador madera maciza integrado si frente en madera).

Sistema arrastre-cajón y archivo: guía oculta Movento de BLUM. Corredera en nylon deslizante suave. Estructura de acero con amortiguador o sistema Tic Tac. Extracción Total, con estabilizador opcional. Montaje/Desmontaje fácil. Cubetas cajón de madera natural barnizada o lacado mate. Cerradura opcional.

SUSPENDIDA

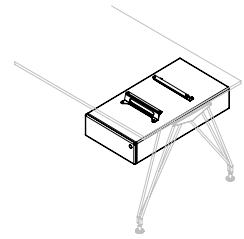
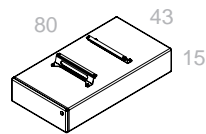

PORTANTE

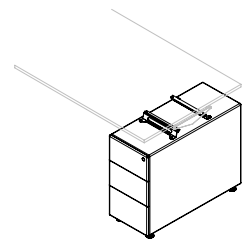
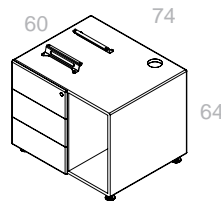
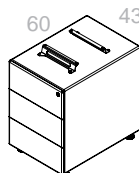
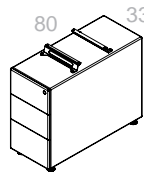

Opción 3 cajones / 1 cajon + archivo

EXENTA

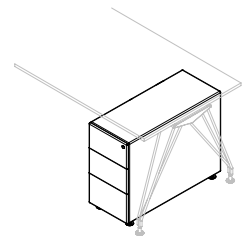
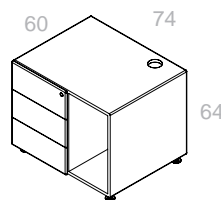
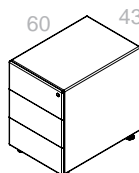
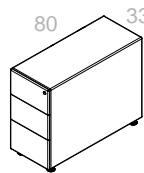

Opción 3 cajones / 1 cajon + archivo

Opción:

Pie Nivelador

Rueda



VERTICALES

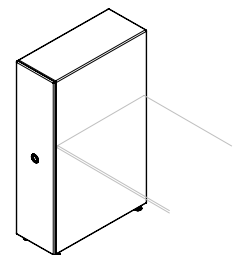
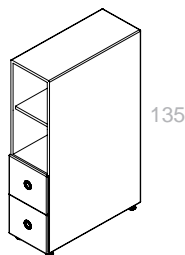
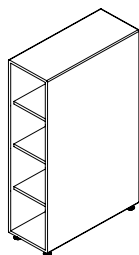
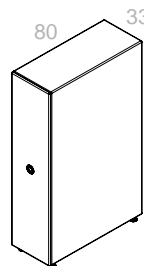

CREDENZA SINGULAR

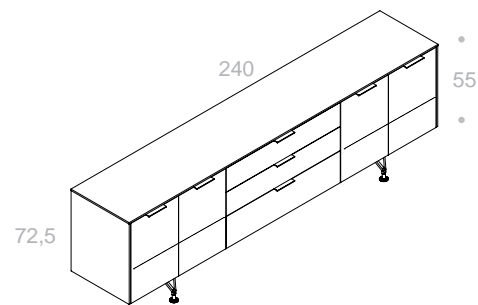
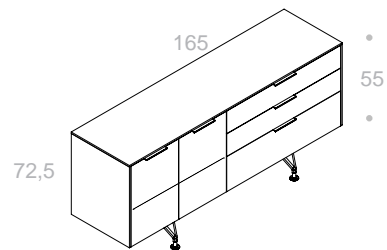
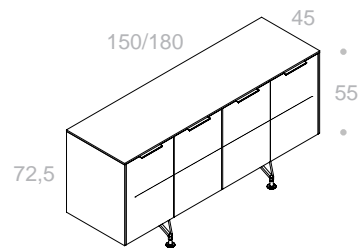

Tablero de fibras MDF alta densidad grueso 22mm. Chapeado/prensado en madera natural 0,6mm de procedencia sostenible con certificado PEFC y FSC.

Barnizado: Poliuretano-acrílico aplicado a pistola 160g/m². Altas resistencias químico-mecánicas. Brillo 60° 4-6 % Mate.

Posibilidad lacado alto brillo pulido.

Acabados Gama BK

Servicio puertas batientes, módulos diáfanos, con cajones y/o archivo.

Pata singular metálica de varilla 18cmH

Soldadura Tig

Acabado Cromo Brillo

Sistema arrastre-cajón y archivo: guía oculta Movento de BLUM. Corredera en nylon deslizante suave. Estructura de acero con amortiguador o sistema Tic Tac. Extracción Total, con estabilizador opcional. Montaje/Desmontaje fácil. Cubetas cajón de madera natural barnizada o lacado mate. Cerradura opcional.

Acabado Maderas / Lacados Gamma BK

MUEBLE AUXILIAR

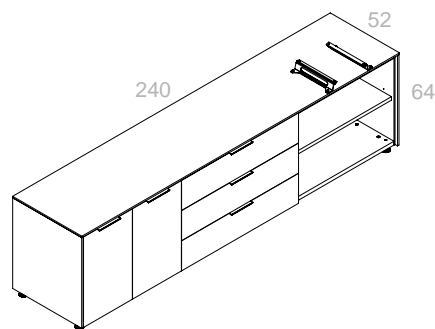
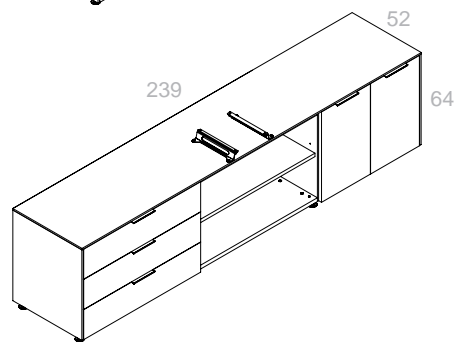
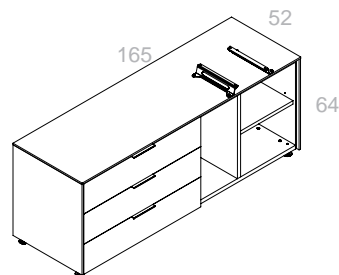
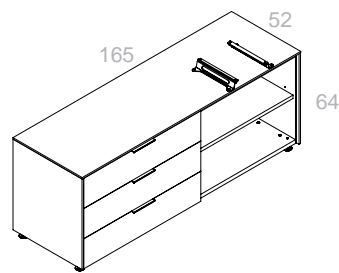
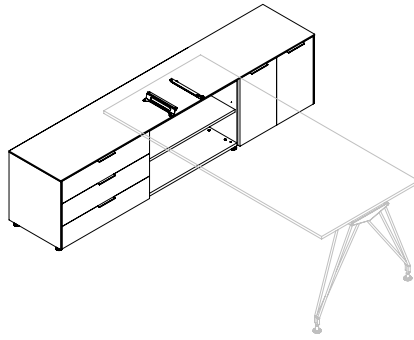

Mueble auxiliar

Tablero de fibras MDF alta densidad grueso 22mm. Chapeado/prensado en madera natural 0,6mm de procedencia sostenible con certificado PEFC y FSC.

Barnizado: Poliuretano-acrílico aplicado a pistola 160g/m². Altas resistencias químico-mecánicas. Brillo 60° 4-6 % Mate. Posibilidad lacado alto brillo pulido. Acabados Gama BK

Servicio puertas batientes, módulos diáfanos, con cajones y/o archivo. Pata nivelador ABS.

Sistema arrastre-cajón y archivo: guía oculta Movento de BLUM. Corredera en nylon deslizante suave. Estructura de acero con amortiguador o sistema Tic Tac. Extracción Total, con estabilizador opcional. Montaje/Desmontaje fácil. Cubetas cajón de madera natural barnizada o lacado mate. Cerradura opcional.

Acabado Maderas / Lacados Gamma BK

Opción tapa acceso conexiones

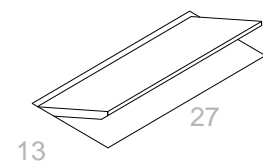

Opcion tiradores

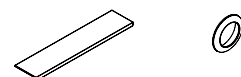

ACCESORIOS ELECTRIFICACIÓN

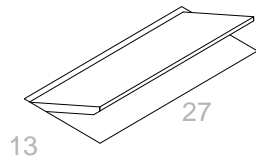

Tapa acceso conexiones V01

Tablero de fibras MDF alta densidad grueso 12mm canto biselado ala de avión. Chapeado/prensado en madera natural 0,6mm de procedencia sostenible con certificado PEFC y FSC.

Barnizado: Poliuretano-acrílico aplicado a pistola 160g/m2. Altas resistencias químico-mecánicas. Brillo 60º 4-6 % Mate.

Posibilidad lacado alto brillo pulido.

Acabados Gama BK

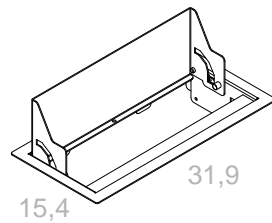

Tapa acceso conexiones metálica BACHMANN/IBCONNECT

Acabado:

Acero inox/ Epoxy Blanco/Negro/Gris



Tapon pasacables

Posibilidad de acabado inox o pvc color aluminio, blanco o negro

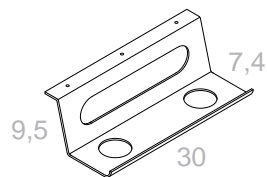

Bandeja apoyo conexiones V02

Realizada en plancha metalica plegada 5mm

Acabado Gris Epoxy

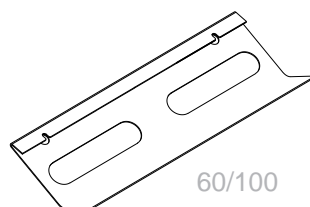

Viga Electrificación cableado

Acabado Blanco/Gris Epoxy

Consultar otras opciones Dpto. Comercial

ENTREGA

Embalaje único con diversos materiales que garantiza su óptima recepción en destino: espuma de poliuretano, lámina tricapa con burbuja, cantoneras de espuma de polietileno reticulada y caja de cartón a medida.

Las mesas acabadas a mano son premontadas en fábrica una a una para garantizar un perfecto ensamblaje en destino.

ACABADOS

MADERA



NO02 Nogal Natural



NA Nogal Americano



CA01 Roble Natural



RR Roble Blanqueado

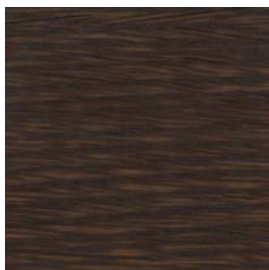

CA02 Roble Wengue



CA06 Roble Grafito



CA12 Roble Crema



CA13 Roble Gris Ceniza



CA15 Roble Mousse



CE01 Cerezo

ACABADOS

LACADOS



LM01 Blanco Mate



LM02 Negro Mate



LM19 Gris Betun Mate



LM20 Gris Claro Mate

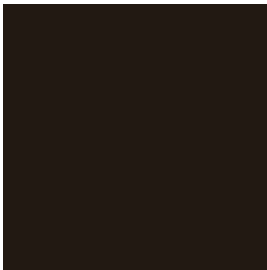

LM21 Gris Tierra Mate

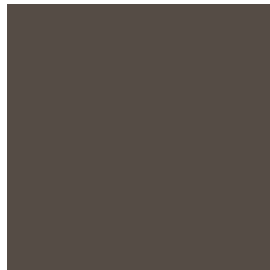

LM22 Gris Sombra Mate



LM26 Mostaza Mate



LM27 Gris Beige



LM29 Rojo Mate



LM30 Antracita



LM31 Marron Bronce



LM33 Champan Metal

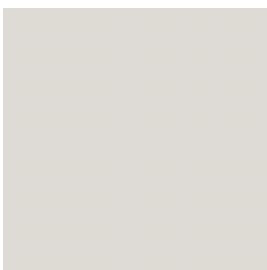

LM42 Blanco Perla

ACABADOS

LAMINADOS



H1334 Roble Egger



H3734 Nogal Egger

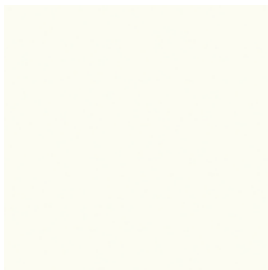

W1000 ST9 Blanco Egger



U9631 ST9 Gris Egger



U999 ST12 Negro Egger

